

外壁汚れを軽減し、さらに防水性能と低圧損性能を実現



●防水性能を強化!



上部にカバーを搭載して水の浸入をブロック! 上部カバーからルーバーへ水が流れ落ちる構造。

多彩な性能を搭載した100φ用排気フード

【エアロビット100】は、エアロビット150Vを継承した100φ用排気フードです。排気や風による外壁汚れを軽減できる設計に加え、低圧損も実現。さらに防水性能を強化しました。

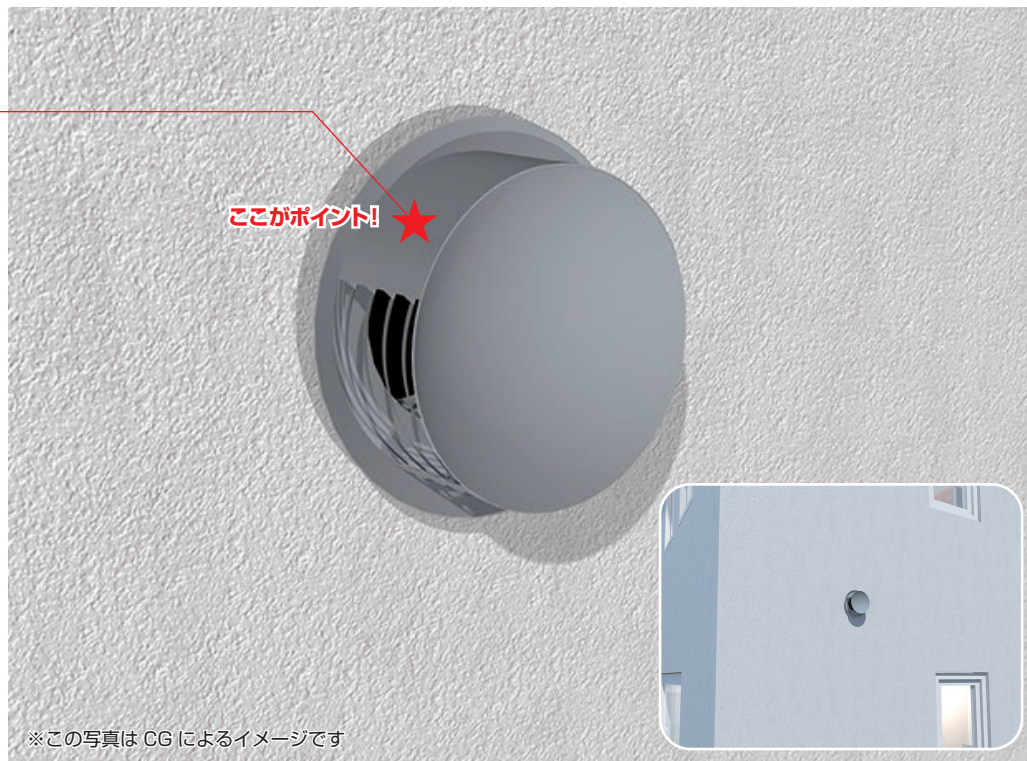

※この写真はCGによるイメージです

給排気フード

エアロビット100

1 外壁汚れを軽減! 楕円形状で風をコントロール

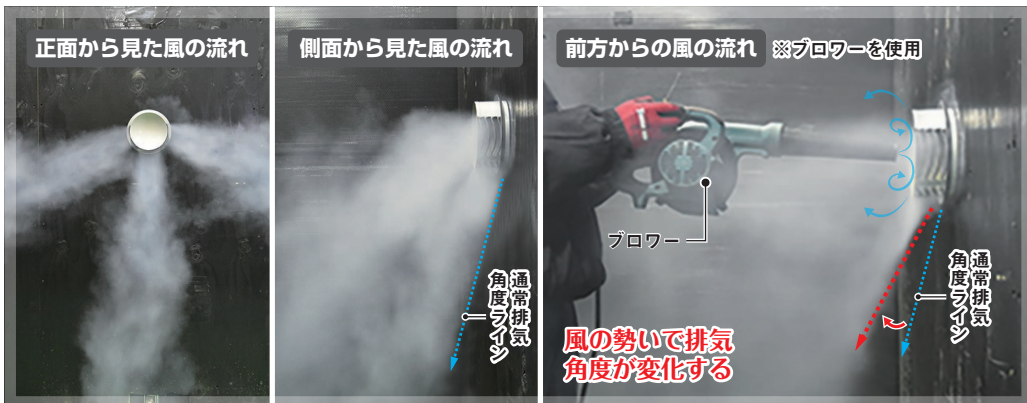

↑3方向に排気、拡散

↑通常排気角度

↑風の勢いで、排気角度が変化し、更に汚れを軽減

2 低圧損型排気フード

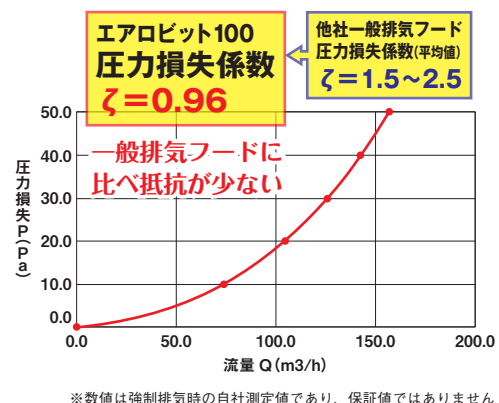

↑内部形状をシンプルにし、排気経路をスムーズに

3 内部形状と風の流れ

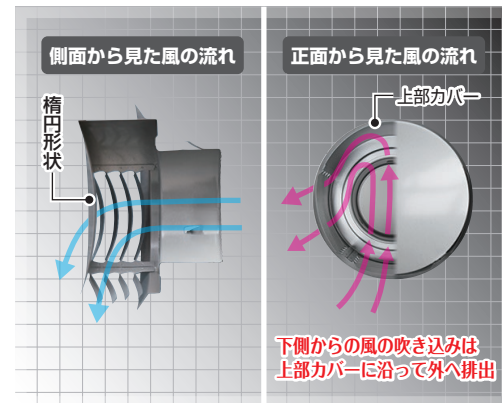

↑楕円形状で風を拡散+上部カバーで逆流防止

納まり図

単位 (mm)

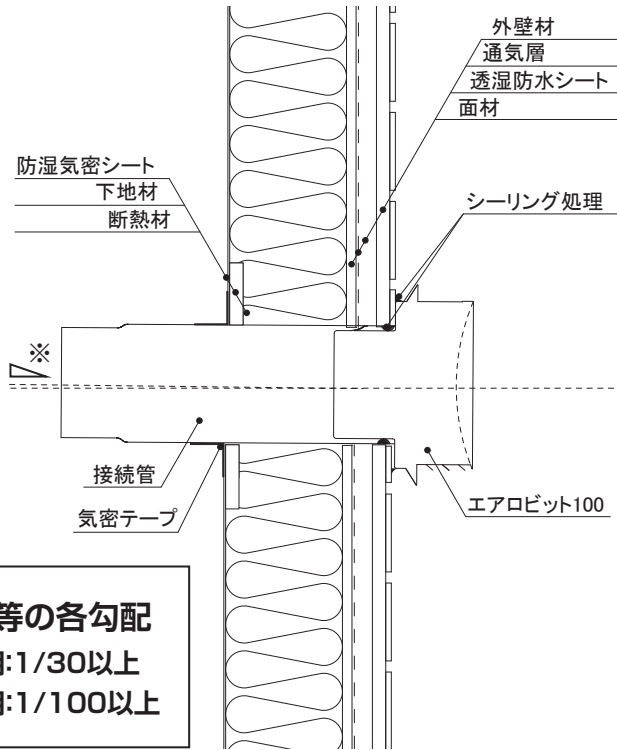

※接続管等の各勾配
 ・自然給気用: 1/30以上
 ・強制排気用: 1/100以上

⚠ 注意事項

- (1) 接続管の寸法は、外壁仕上げ面から 3 mm 程度出して下さい。
- (2) 接続管と外壁材の間に必ずシーリングを充填して下さい。
- (3) 本製品の鞘管の外周にシーリングを盛り上げ、接続管を挿入して下さい。
- (4) シーリング材は柔軟性を保ち、耐候性の高いものをご使用下さい。
- (5) 本製品は焼付塗装仕上げです。塗装面に化学薬品がつくと、剥離、変色、錆発生の原因となります。タイル仕上げの外壁に取付ける場合、外壁の酸洗い後に取付けて下さい。吹付塗装仕上げの外壁に取付ける場合、吹付塗装後に取付けて下さい。
- (6) 接続管等の各勾配は、使用用途に適した勾配を外壁側へとり、施工して下さい。
- (7) 施工中や引渡し前などの場合、雨や虫などの侵入を防ぐ目的で開口部に養生を行って下さい。なお、ファンを稼働させる際は養生を撤去して下さい。
- (8) 取付けの際、絶対にルーバー部分を持たないで下さい。ルーバーの曲がり、破損、塗装剥離の原因となります。必ず外枠(フレーム)を持って施工して下さい。
- (9) 屋内で平積みにして保管して下さい。また、湿気が多い場所や、屋外などの雨にぬれる場所での保管はしないで下さい。
- (10) 本製品の分解・改造などは行わないで下さい。
- (11) 本製品は、薄板を使用しているため、端部が鋭利になっています。施工の際は、手などを切る恐れがありますので、作業用の手袋などを着用し、十分注意して下さい。

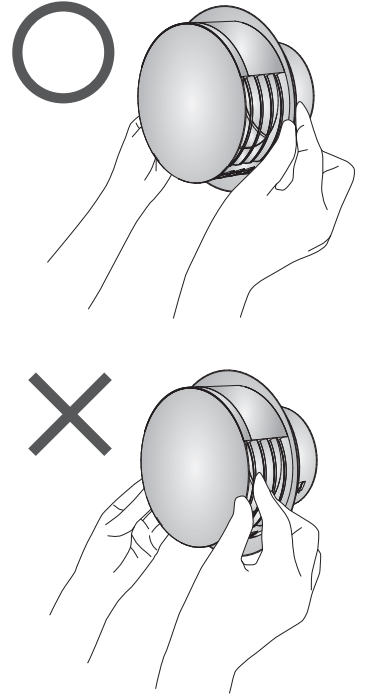

製品図

単位 (mm)

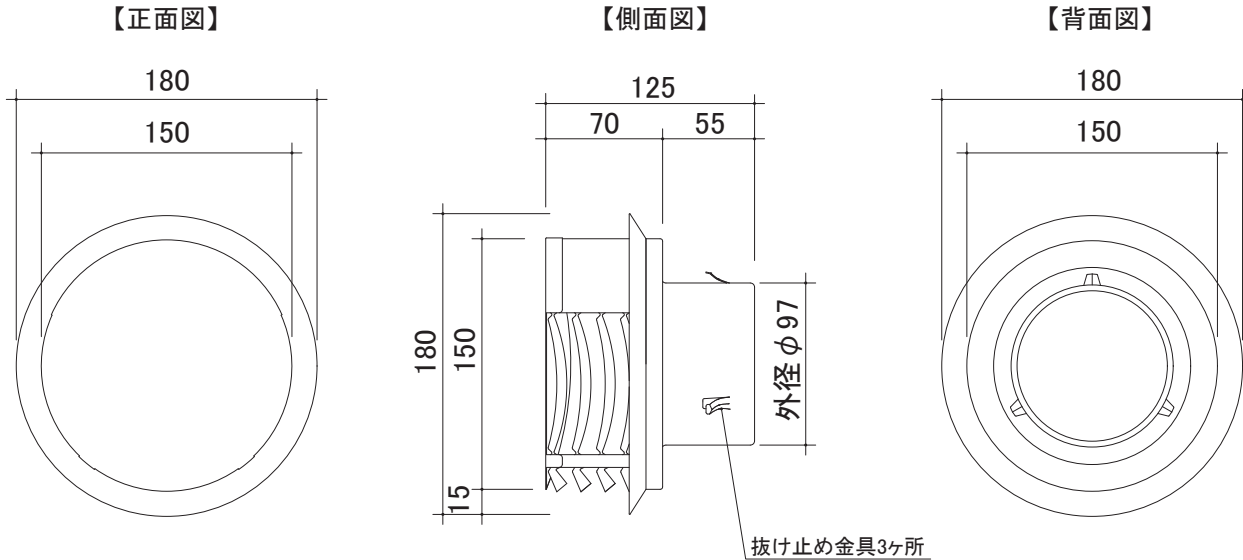

仕様	
製品名	エアロビット100
品番	I-ARV100-1
材質	ステンレス
対応径	φ100
圧力損失係数	ζ=0.96
色調	メタリックグレー
入数	1個入り/個
設計価格 (税別)	9,200円

- 本書に掲載している製品は、改良等により、仕様の変更をする場合がありますので、あらかじめご了承下さい。
- 本書はイメージ例です。全ての工法等に合致する物とは限りません。
- 施工や納まりに関する注意点については施工説明書をご覧下さい。
- 個別の建築計画における法適合性の判断については、建築確認申請時に建築主事または指定確認検査機関にご確認下さい。

